

# ヒステリシスクラッチ／ブレーキ

## クラッチ

受注生産品

HO-0.6 1.2 2.5 5 10

型 式	HO-0.6	HO-1.2	HO-2.5	HO-5	HO-10
定格トルク Nm	0.06	0.12	0.25	0.5	1
定格電圧 DC-V	24	24	24	24	24
消費電力 W(at 75°C)	9.6	11.6	12.8	14.6	17.4
質 量 kg	0.46	0.70	1.0	1.7	4.0

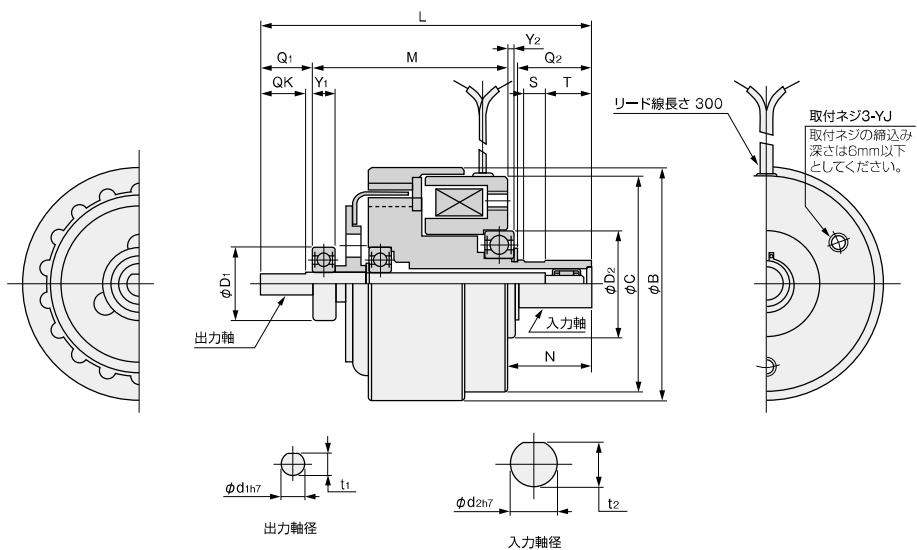

## ブレーキ

受注生産品

HB-0.6 1.2 2.5 5 10

型 式	HB-0.6	HB-1.2	HB-2.5	HB-5	HB-10
定格トルク Nm	0.06	0.12	0.25	0.5	1
定格電圧 DC-V	24	24	24	24	24
消費電力 W(at 75°C)	9.6	11.6	12.8	14.6	17.4
質 量 kg	0.45	0.60	0.90	1.5	3.7

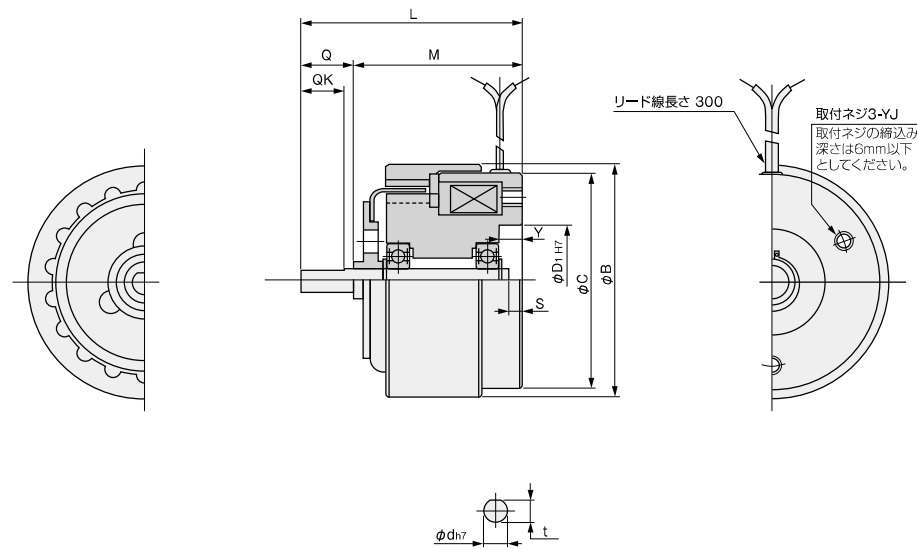

型 式		HO-0.6	HO-1.2	HO-2.5	HO-5	HO-10
径方向	B	52	60	70	85	112
	C	48	56	64.6	78	105
	D <sub>1</sub>	16	19	22	24	26
	D <sub>2</sub>	26	28	32	35	42
軸方向	L	81	92	100	110	121
	M	47	55	59	64	68
	N	21	23	25	28	31
	S	6	6	6	6	6
	T	10	12	14	16	18
	Y <sub>1</sub>	5	6	7	8	8
	Y <sub>2</sub>	2	2	2	3	3

単位:mm

型 式		HO-0.6	HO-1.2	HO-2.5	HO-5	HO-10
取付 YJ	ピッチ円直径	36	40	50	60	70
	ネジ	M5×6	M5×6	M5×6	M5×6	M5×6
軸端	Q <sub>1</sub>	13	14	16	18	22
	Q <sub>2</sub>	18	20	22	24	26.8
	QK	11	12	14	16	20
	d <sub>1</sub>	5	6	7	8	10
	d <sub>2</sub>	10	12	14	16	18
	t <sub>1</sub>	4.5	5.5	6.5	7.5	9.5
	t <sub>2</sub>	9.5	11.5	13.5	15.5	17.5

型 式		HB-0.6	HB-1.2	HB-2.5	HB-5	HB-10
径方向	B	52	60	70	85	112
	C	48	56	64.6	78	105
	D <sub>1</sub>	26	28	32	35	42
軸方向	L	54	62	67	73	81
	M	41	48	51	55	59
	S	3	3	4	4	6
	d	5	6	7	8	10
	t	4.5	5.5	6.5	7.5	9.5

単位:mm

型 式		HB-0.6	HB-1.2	HB-2.5	HB-5	HB-10
取付 YJ	ピッチ円直径	36	40	50	60	70
	ネジ	M5×6	M5×6	M5×6	M5×6	M5×6
軸端	Q	13	14	16	18	22
	QK	11	12	14	16	20
	d	5	6	7	8	10
	t	4.5	5.5	6.5	7.5	9.5